

DOOR BRACKET KIT FOR SINGLE & DOUBLE SLIDING WASTE BINS

Installation Instructions

Inspect all parts and read all instructions prior to beginning assembly and installation.

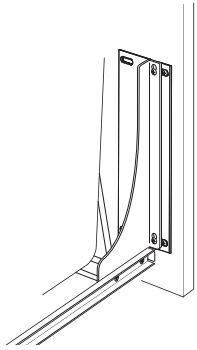

1 Attach Slide Brackets

Note: If your assembly slide brackets are already attached to the slide members, proceed to Step 2.

Extend the slide members of the wastebbin product assembly out of the cabinet interior to a comfortable working position. Select a side to begin assembly. Position the slide bracket on the inside of the slide member, aligning the holes. Be sure that the keyhole flange on the slide bracket is facing outward towards the cabinet sides. Attach the slide bracket to the slide member. For any standard bottom-mount waste and recycle units (PSW or PRC), you will use the #10-24 x 1/4" machine screws that were included with this kit. For any bottom-mount soft-close units (BSC), you will use the #10-24 x 5/16" handle mounting machine screws included with the BSC kit. Slide the lock washers (E) over the machine screws before installing screws into brackets. Repeat this process for attaching the opposite side slide bracket to the slide member.

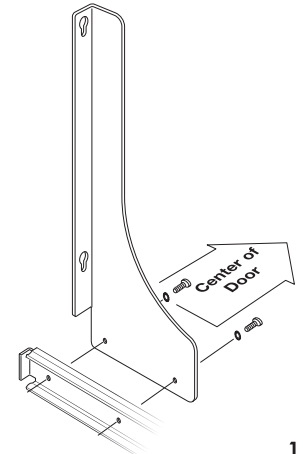

Parts Included

- A. Two (2) Slide Brackets
- B. Two (2) Door Brackets
- C. Four (4) #6-18 x 5/8" Phillips flat-head sheet metal screws
- D. Eight (8) #10-24 x 1/4" Phillips pan-head machine screws
- E. Four (4) external tooth-lock washers

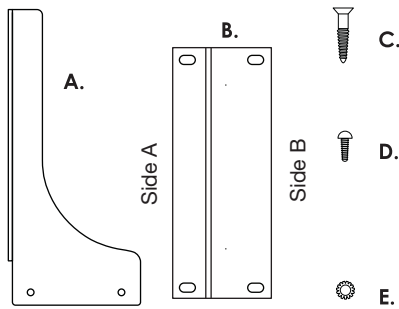

Tools Required

- Phillips head screwdriver
- Drill with 1/16" (1.5mm) bit for drilling pilot holes
- Tape measure or ruler
- Pencil

Product Assemblies

PDMKT

2 Locate Vertical Screw Hole Positions

If cabinet bottom is flush with the top edge of lower cabinet face frame cross rail, proceed to Step 2A. If cabinet bottom is below the top edge of lower cabinet face frame cross rail, proceed to Step 2B.

2A Identify if the cabinet door is hinged to the cabinet frame. If so, return the sliding members to the closed position inside the cabinet interior, and close cabinet door. Select a side to begin marking locations. Measure the distance of the cabinet door from the bottom edge of the door to the top edge of the cabinet face frame lower rail. This dimension is "Y". Add 2-1/2" to the "Y" dimension, and this is the vertical location of the lower hole for attaching the door bracket to the back of cabinet door. Mark this location with pencil. Measure 7-1/2" above this location, mark with pencil. This is the vertical location of the upper hole for attaching door bracket to back of cabinet door. Repeat this process for locating holes on other side of cabinet door frame. IMPORTANT! DO NOT DRILL HOLES AT THIS TIME! If door is hinged to cabinet, remove hinge cups from cabinet frame and cabinet door. Proceed to Step 3.

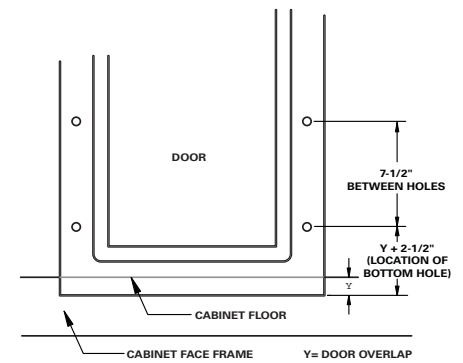

2A

2B Identify if the cabinet door is hinged to the cabinet frame. If so, return the sliding members to the closed position inside the cabinet interior, and close cabinet door. Select a side to begin marking locations. Measure the distance of the cabinet door from the bottom edge of the door to the top edge of the cabinet face frame lower rail. This dimension is "Y". Identify the dimension of the cabinet bottom recess. This dimension is "X". Add 2-1/2" to the "Y" dimension, then subtract the "X" dimension and this is the vertical location of the lower hole for attaching the door bracket to the back of cabinet door. Mark this location with pencil. Measure 7-1/2" above this location, mark with pencil. This is the vertical location of the upper hole for attaching door bracket to back of cabinet door. Repeat this process for locating holes on other side of cabinet door frame. IMPORTANT! DO NOT DRILL HOLES AT THIS TIME! If door is hinged to cabinet, remove hinge cups from cabinet frame and cabinet door. Proceed to Step 3.

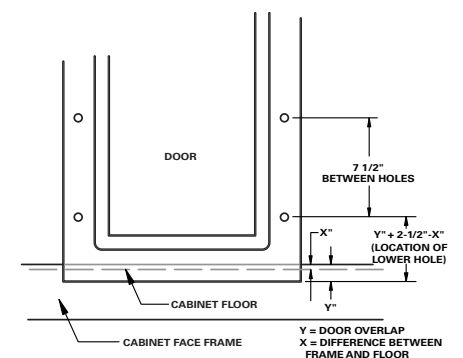

2B



3 Locate Horizontal Screw Hole Positions

To locate the horizontal screw hole positions, determine the Door Width by measuring from the outside edge of the left door stile to the outside edge of the right door stile. Then, determine the Door Panel Width by measuring from the inside edge of the left door stile to the inside edge of the right door stile. These two measurements determine the area available to screw the holes for mounting the door bracket. Locate your Product Assembly number on the chart. Your measurements should be between one of the minimum and maximum distances on the chart. This will determine how to mount the door bracket; Side A Facing Center of Door OR Side B Facing Center of Door. Keeping within the minimum and maximum distances on the chart, mark the horizontal screw hole position on both door stiles so that the distance from the center of the door to each mark is equal. Note: If cabinet door is constructed with a center panel, make certain the marks are not positioned in the dado of the door frame. Allow adequate clearance from edge of dado.

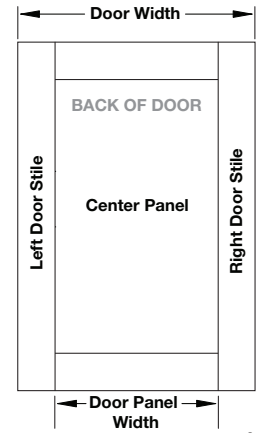

4 Attach Door Brackets to Cabinet Door

Where the two pencil marks meet is the screw hole location for attaching door bracket to back of cabinet door. Attach one bracket to door using #6-18 x 5/8" Phillips flat-head sheet metal screws (C) in the slotted holes of the door bracket. Repeat on other side.

Optional Step

Using 1/16" drill bit, drill pilot holes for inserting screws.

5 Attach Cabinet Door to Sliding Base Assembly

Insert one #10-24 x 1/4" Phillips pan-head machine screw (D) in each round hole of door bracket. Turn 2-3 turns. Extend sliding base assembly (with slide brackets attached) out of cabinet interior to a comfortable working position. Align the pan-head screws on door bracket with the keyholes in the slide bracket. Insert through keyhole and push downward until pan-head screws are fully seated. If necessary, loosen the pan-head screws slightly to verify screws are fully seated. Tighten screws.

6 Adjust Door

Close cabinet door and sliding assembly. Verify that the door is aligned side to side, up and down, as well as the tilt. To make side-to-side adjustments, loosen and reposition screws in the slotted holes of the door bracket. If up and down adjustments are necessary, loosen and reposition screws in slotted holes of door bracket. To make tilt adjustments, loosen and reposition rear-most screws in the bottom of the slide brackets (where attached to slide members).

Assembly is now complete.

Product Assembly #	Side "B" Facing Center of Door		Side "A" Facing Center of Door	
Standard Bottom-Mount Assemblies				
	Minimum Distance	Maximum Distance	Minimum Distance	Maximum Distance
PSW9-1-20	8-15/32"	8-15/16"	10-7/16"	11-7/16"
PSW10-1-35	9-15/32"	9-15/16"	11-7/16"	12-7/16"
PSW12-1-50	11-15/32"	11-15/16"	13-7/16"	14-7/16"
PRC12-2-27	11-15/32"	11-15/16"	13-7/16"	14-7/16"
PSW15-1-20	14-15/32"	14-15/16"	16-7/16"	17-7/16"
PSW15-2-20	14-15/32"	14-15/16"	16-7/16"	17-7/16"
PSW15-2-35	14-15/32"	14-15/16"	16-7/16"	17-7/16"
PSW15-3-20	14-15/32"	14-15/16"	16-7/16"	17-7/16"
PSW24-4-27	23-15/32"	23-15/16"	25-7/16"	26-7/16"
Soft-Close Bottom-Mount Assemblies				
	Minimum Distance	Maximum Distance	Minimum Distance	Maximum Distance
BSC9-1-20	8-3/8"	8-13/16"	10-11/32"	11-11/32"
BSC10-1-35	9-3/8"	9-13/16"	11-11/32"	12-11/32"
BSC12-1-50	11-3/8"	11-13/16"	13-11/32"	14-11/32"
BSC12-2-27	11-3/8"	11-13/16"	13-11/32"	14-11/32"
BSC15-1-20	14-3/8"	14-13/16"	16-11/32"	17-11/32"
BSC15-2-20	14-3/8"	14-13/16"	16-11/32"	17-11/32"
BSC15-2-35	14-3/8"	14-13/16"	16-11/32"	17-11/32"
BSC15-3-20	14-3/8"	14-13/16"	16-11/32"	17-11/32"
BSC24-4-27	23-3/8"	23-13/16"	25-11/32"	26-11/32"

Slot to slot widths (located on centerline of door) 1/4-1/2" overlay.

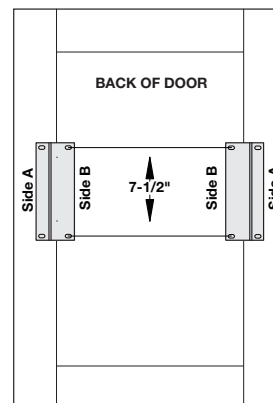

Side "B" Facing Center of Door

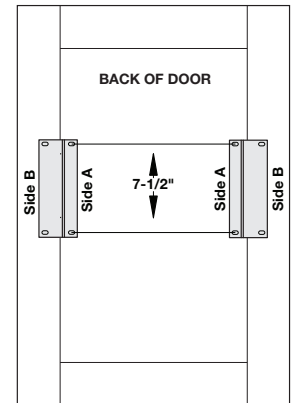

Side "A" Facing Center of Door

JEU DE PATTES DE MONTAGE SUR PORTE POUR POUBELLES COULISSANTES SIMPLES ET DOUBLES

Notice de Montage

Inspectez toutes les pièces et lisez toutes les instructions avant de commencer l'assemblage et l'installation.

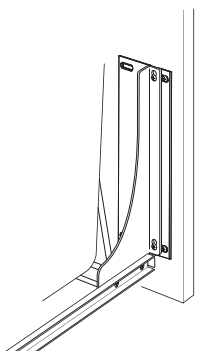

1 Fixation des pattes de glissières

Remarque : Si vos pattes de glissières sont déjà fixées aux coulisseaux, passez à l'étape 2.

Étendez les coulisseaux de la poubelle pour les faire sortir de l'intérieur de l'élément et les placer dans une position de travail confortable. Sélectionnez un côté pour commencer l'assemblage. Positionnez la patte de glissière à l'intérieur du coulisseau en alignant les trous. Veillez à ce que la bride de la patte de glissière comportant les encoches en trou de serrure soit orientée vers les côtés de l'élément. Joindre le support coulissant à l'organe coulissant. Pour les unités de gestion des déchets et du recyclage montées par le bas (PSW ou PRC), vous devez utiliser les vis de mécanique n° 10-24 x 1/4 po incluses dans la présente trousse. Pour les unités à fermeture souple montées par le bas (BSC), vous utiliserez les vis de mécanique de montage de poignée n° 10-24 x 5/16 po incluses dans la trousse BSC. Faites glisser les rondelles à denture (E) sur les vis de mécanique avant de poser les vis dans les supports. Refaire ce processus pour la fixation du support coulissant du côté opposé à la membrane coulissante.

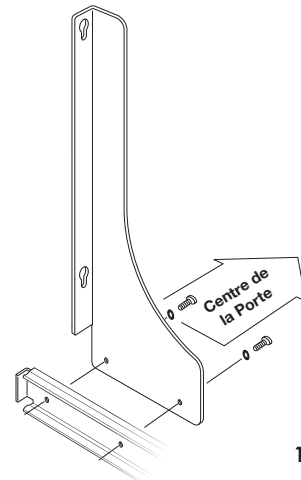

Liste des pièces

- A. Deux (2) supports coulissants
- B. Deux (2) supports de porte
- C. Quatre (4) vis cruciformes autotaraudeuses à tête plate #6-18 x 16 mm (5/8 in.)
- D. Huit (8) vis de mécanique n° 10-24 x 1/4 po à tête cylindrique large de type Phillips
- E. Quatre (4) rondelles à denture externes

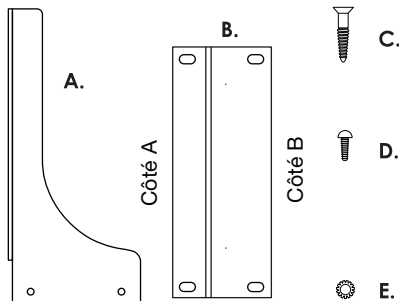

Outils indispensables

- Tournevis cruciforme
- Perceuse avec mèche de 1,5 mm (1/16 in.) pour le perçage d'avant-trous
- Mètre en ruban ou règle
- Crayon

Assemblages

PDMKT

2 Localisation des positions verticales des trous de vis

Si le fond de l'élément affleure avec le bord supérieur de la traverse inférieure du cadre de façade de l'élément, passez à l'étape 2A. Si le fond de l'élément se trouve au-dessous du bord supérieur de la traverse inférieure du cadre de façade de l'élément, passez à l'étape 2B.

2A Déterminez si les charnières de la porte de l'élément sont fixées au cadre de l'élément. Si c'est le cas, remettez les coulisseaux de glissière en position fermée à l'intérieur de l'élément et fermez la porte de l'élément. Sélectionnez un côté pour commencer à marquer les emplacements.

Mesurez la distance entre le bord inférieur de la porte de l'élément et le bord supérieur de la traverse inférieure du cadre de façade de l'élément. Cette dimension est « Y ». Ajoutez 2-1/2 po. (63,5 mm) à la dimension « Y » et ceci est la position verticale du trou inférieur de fixation de la patte de porte à l'arrière de la porte de l'élément. Marquez cet emplacement au crayon. Mesurez 7-1/2 po. (190,5 mm) au-dessus de cet emplacement et marquez au crayon. Ceci est la position verticale du trou supérieur de fixation de la patte de porte à l'arrière de la porte de l'élément. Répétez ce processus pour localiser les trous de l'autre côté du cadre de la porte de l'élément. **IMPORTANT ! NE PERCEZ PAS LES TROUS POUR LE MOMENT !** Si les charnières de la porte sont fixées à l'élément, déposez les coupelles de charnière du cadre et de la porte de l'élément. Passez à l'étape 3.

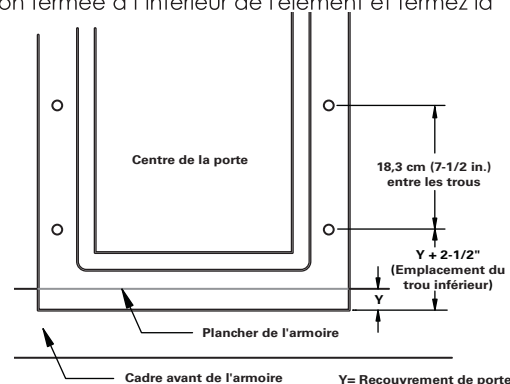

2A

2B Déterminez si les charnières de la porte de l'élément sont fixées au cadre de l'élément. Si c'est le cas, remettez les coulisseaux de glissière en position fermée à l'intérieur de l'élément et fermez la porte de l'élément. Sélectionnez un côté pour commencer à marquer les emplacements.

Mesurez la distance entre le bord inférieur de la porte de l'élément et le bord supérieur de la traverse inférieure du cadre de façade de l'élément. Cette dimension est « Y ». Identifiez la dimension du décalage du fond de l'élément. Cette dimension est « X ». Ajoutez 2-1/2 po. (63,5 mm) à la dimension « Y » puis soustrayez la dimension « X » et ceci est la position verticale du trou inférieur de fixation de la patte de porte à l'arrière de la porte de l'élément. Marquez cet emplacement au crayon. Mesurez 7-1/2 po. (190,5 mm) au-dessus de cet emplacement et marquez au crayon. Ceci est la position verticale du trou supérieur de fixation de la patte de porte à l'arrière de la porte de l'élément. Répétez ce processus pour localiser les trous de l'autre côté du cadre de la porte de l'élément. **IMPORTANT ! NE PERCEZ PAS LES TROUS POUR LE MOMENT !** Si les charnières de la porte sont fixées à l'élément, déposez les coupelles de charnière du cadre et de la porte de l'élément. Passez à l'étape 3.

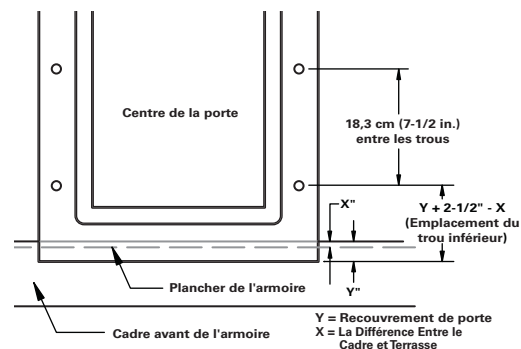

2B



KNAPE & VOGT.

real
SOLUTIONS
for Real Life

2700 Oak Industrial Drive NE, Grand Rapids, MI 49505 USA
800.253.1561 • 616.459.3311 • www.kv.com

3 Localisation des positions horizontales des trous de vis

Pour localiser les positions horizontales des trous de vis, déterminez la largeur de la porte en mesurant du bord extérieur du montant gauche de la porte au bord extérieur du montant droit de la porte. Déterminez ensuite la largeur du panneau de porte en mesurant du bord intérieur du montant gauche de la porte au bord intérieur du montant droit de la porte. Ces deux mesures déterminent la zone disponible pour placer les trous de vis pour le montage de la patte de porte. Localisez la référence de votre produit sur la table. Vos mesures devraient être comprises entre l'une des distances minimales et des distances maximales indiquées sur la table. Ceci déterminera la façon de monter la patte de porte, Côté A tourné vers le centre de la porte OU Côté B tourné vers le centre de la porte. En restant dans les limites des distances minimales et maximales indiquées sur la table, marquez la position horizontale du trou de vis sur les deux montants de porte de façon à ce que la distance du centre de la porte à chaque marque soit égale. Remarque : Si la porte de l'élément comporte un panneau central, veillez à ce que les marques ne soient pas placées dans l'embranchement du cadre de porte. Laissez une distance adéquate à partir du bord de l'embranchement.

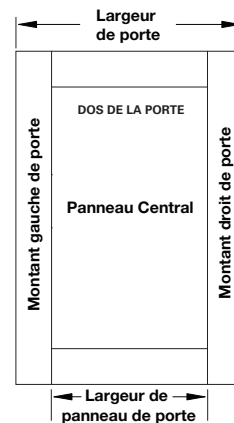

4 Fixation des pattes de porte à la porte de l'élément

L'endroit où les deux marques de crayon se rencontrent est l'emplacement du trou de vis pour fixer la patte de porte à l'arrière de la porte de l'élément. Fixez une patte à la porte à l'aide de 2 vis à tête plate cruciforme #6-18 x 5/8" (C) dans les trous oblongs de la patte de porte. Répétez de l'autre côté.

Étape facultative

À l'aide d'un foret de 1/16 po. (1,6 mm), percez des avant-trous pour insérer les vis.

5 Fixation de la porte de l'élément à la base coulissante

Insérez une vis de mécanique à tête cylindrique cruciforme #10-24 x 1/4" (D) dans chaque trou rond de la patte de porte. Serrez de 2 à 3 tours. Faites sortir la base coulissante (munie des pattes de glissière) jusqu'à une position de travail confortable à l'extérieur de l'élément. Alignez les vis à tête cylindrique de la patte de porte avec les encoches en trou de serrure de la patte de glissière. Insérez les vis dans les encoches en trou de serrure et poussez vers le bas jusqu'à ce que les vis soient fermement en place. Si nécessaire, desserrez légèrement les vis à tête cylindrique pour vérifier qu'elles sont fermement en place. Serrez les vis.

6 Réglage de la porte

Fermez la porte de l'élément et l'ensemble coulissant. Vérifiez que la porte est alignée latéralement et verticalement ainsi que son aplomb. Pour effectuer des réglages latéraux, desserrez et repositionnez les vis dans les trous oblongs des pattes de porte. Si des réglages verticaux sont nécessaires, desserrez et repositionnez les vis dans les trous oblongs des pattes de porte. Pour effectuer des réglages d'aplomb, desserrez et repositionnez les vis situées tout à fait à l'arrière sur la partie inférieure des pattes de glissières (là où elles sont fixées aux coulisseaux).

L'installation est maintenant terminée.

3

Référence de produit	Côté « B » tourné vers le centre de la porte		Côté « A » tourné vers le centre de la porte	
Ensembles standard à montage par le bas				
	Distance Minimale	Distance Maximale	Distance Minimale	Distance Maximale
PSW9-1-20	8-15/32"	8-15/16"	10-7/16"	11-7/16"
PSW10-1-35	9-15/32"	9-15/16"	11-7/16"	12-7/16"
PSW12-1-50	11-15/32"	11-15/16"	13-7/16"	14-7/16"
PRC12-2-27	11-15/32"	11-15/16"	13-7/16"	14-7/16"
PSW15-1-20	14-15/32"	14-15/16"	16-7/16"	17-7/16"
PSW15-2-20	14-15/32"	14-15/16"	16-7/16"	17-7/16"
PSW15-2-35	14-15/32"	14-15/16"	16-7/16"	17-7/16"
PSW15-3-20	14-15/32"	14-15/16"	16-7/16"	17-7/16"
PSW24-4-27	23-15/32"	23-15/16"	25-7/16"	26-7/16"
Ensembles à montage par le bas à fermeture en douceur				
	Distance Minimale	Distance Maximale	Distance Minimale	Distance Maximale
BSC9-1-20	8-3/8"	8-13/16"	10-11/32"	11-11/32"
BSC10-1-35	9-3/8"	9-13/16"	11-11/32"	12-11/32"
BSC12-1-50	11-3/8"	11-13/16"	13-11/32"	14-11/32"
BSC12-2-27	11-3/8"	11-13/16"	13-11/32"	14-11/32"
BSC15-1-20	14-3/8"	14-13/16"	16-11/32"	17-11/32"
BSC15-2-20	14-3/8"	14-13/16"	16-11/32"	17-11/32"
BSC15-2-35	14-3/8"	14-13/16"	16-11/32"	17-11/32"
BSC15-3-20	14-3/8"	14-13/16"	16-11/32"	17-11/32"
BSC24-4-27	23-3/8"	23-13/16"	25-11/32"	26-11/32"

Largeurs de fente à fente (sur l'axe central de la porte) 1/4-1/2 po (6,35 à 12,7 mm) de chevauchement.

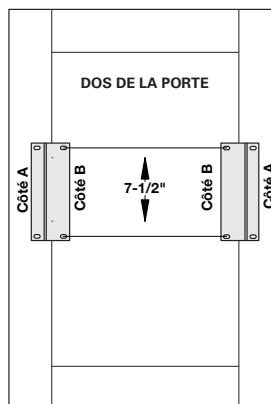

Côté « B » tourné vers le centre de la porte

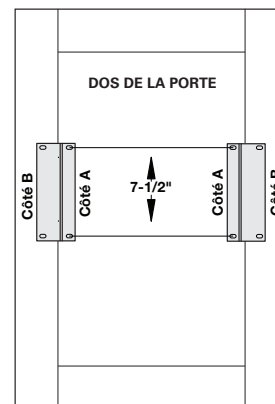

Côté « A » tourné vers le centre de la porte

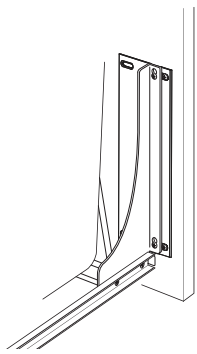

KIT DE ABRAZADERAS PARA PUERTAS DE MONTAJE Y RECIPIENTES DOBLES PARA BASURA DESLIZANTES

Instrucciones de Instalación

Inspeccione todas las piezas y lea todas las instrucciones antes de comenzar con el armado y la instalación.

1 Conecte las abrazaderas deslizantes

Nota: Si las abrazaderas deslizantes del conjunto ya se encuentran conectadas a las piezas deslizantes, siga al Paso 2.

Extienda las piezas deslizantes del conjunto de los recipientes para basura hacia afuera del gabinete interior hasta alcanzar una posición que le permite trabajar cómodamente. Seleccione un lado para comenzar el armado. Posicione la abrazadera del deslizador en la parte interior de la pieza deslizante, alineándose los agujeros. Asegúrese que la brida del ojal de la abrazadera del deslizador esté encarándose a los lados del gabinete. Fije el soporte deslizante a la pieza deslizante. Para cualquier unidad estándar de reciclaje o de eliminación de desperdicios (PSW o PRC por sus siglas en inglés) que vaya colocada sobre la base, deberá utilizar los tornillos del número 10-24 x 1/4" incluidos en este kit. Para cualquier unidad de cierre suave colocada en la parte inferior (BSC por sus siglas en inglés), deberá usar los tornillos del número 10-24 x 5/16" para el montaje del deslizador incluidos en el kit BSC. Coloque las arandelas de seguridad (E) en los tornillos antes de insertarlos en los soportes. Repita este proceso para fijar el extremo opuesto del soporte de la pieza deslizante.

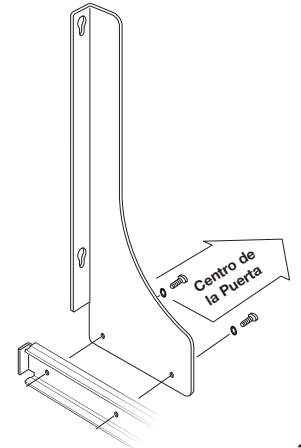

2 Encuentre las posiciones verticales del agujero de tornillo

Si la parte inferior del gabinete esté al ras con el borde superior de la barra transversal del armazón frontal del gabinete inferior, siga al Paso 2A. Si la parte inferior del gabinete esté por debajo del borde superior de la barra transversal del armazón frontal del gabinete inferior, siga al Paso 2B.

2A Averigüe si la puerta del gabinete esté conectada con bisagras al armazón del gabinete. De ser así, devuelva las piezas deslizantes a la posición cerrada adentro del interior del gabinete, y cierre la puerta del gabinete. Seleccione uno de los lados para comenzar a marcar las posiciones deseadas. Mida la distancia que existe entre el borde inferior de la puerta del gabinete y el borde superior de la barra inferior del armazón frontal del gabinete. Esta dimensión se denomina "Y". Suma 2-1/2 pulg. (6.35 cm.) a la dimensión "Y", y esta suma

representa la ubicación vertical del agujero inferior que se usará para conectar la abrazadera de la puerta a la parte trasera de la puerta del gabinete. Marque esta ubicación con lápiz. Mida 7-1/2 pulg. (19.05 cm.) arriba de esta ubicación, marque con lápiz. Esta es la posición vertical del agujero superior que se usará para conectar la abrazadera de la puerta con la puerta del gabinete. Repita este proceso para ubicar los agujeros del otro lado del armazón de la puerta del gabinete. ¡IMPORTANTE! ¡NO DEBE TALADRAR LOS AGUJEROS EN ESTE

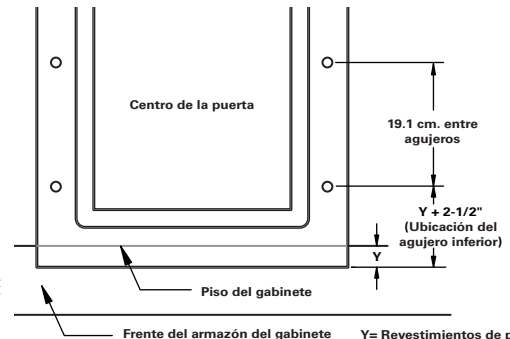

1

2A

2B Averigüe si la puerta del gabinete esté conectada con bisagras al armazón del gabinete. De ser así, devuelva las piezas deslizantes a la posición cerrada adentro del interior del gabinete, y cierre la puerta del gabinete. Seleccione uno de los lados para comenzar a marcar las posiciones deseadas. Mida la distancia que existe entre el borde inferior de la puerta del gabinete y el borde superior de la barra inferior del armazón frontal del gabinete. Esta dimensión se denomina "Y". Averigüe la dimensión del nicho inferior del gabinete. Esta dimensión se denomina "X". Suma 2-1/2 pulg. (6.35 cm.) a la dimensión "Y", luego reste la dimensión "X" y esta suma

representa la ubicación vertical del agujero inferior que se usará para conectar la abrazadera de la puerta a la parte trasera de la puerta del gabinete. Marque esta ubicación con lápiz. Mida 7-1/2 pulg. (19.05 cm.) arriba de esta ubicación, marque con lápiz. Esta es la posición vertical del agujero superior que se usará para conectar la abrazadera de la puerta con la puerta del gabinete. Repita este proceso para ubicar los agujeros del otro lado del armazón de la puerta del gabinete. ¡IMPORTANTE! ¡NO DEBE TALADRAR LOS AGUJEROS EN ESTE MOMENTO! Si la puerta esté conectado al gabinete mediante bisagras, quite las cazoletas de las bisagras del armazón y la puerta del gabinete. Siga al Paso 3.

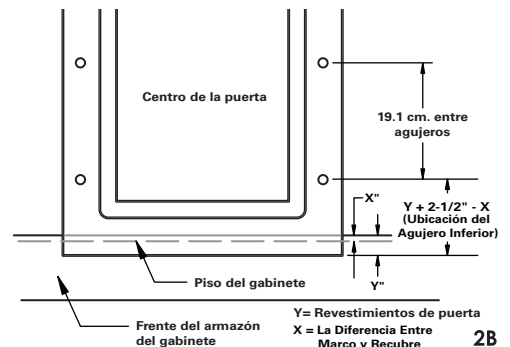

2B

Lista de partes

- A. Dos (2) abrazaderas de los deslizadores
- B. Dos (2) abrazaderas de puerta
- C. Cuatro (4) tornillos Phillips autorroscantes de cabeza plana #6-18 x 1.6 cm.
- D. Ocho (8) tornillos del número 10-24 x 1/4" de cabeza plana Phillips
- E. Cuatro (4) arandelas de seguridad externas

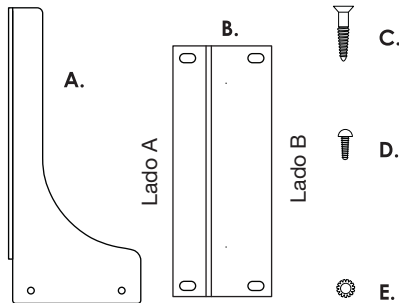

Herramientas necesarias

- Destornillador Phillips
- Taladro con una broca de 0.16 cm. (1.6mm) para taladrar agujeros pilotos
- Cinta métrica o regla
- Lápiz

Ensamblaje de productos

PDMKT



KNAPE & VOGT.

real SOLUTIONS
for Real Life

3 Encuentre las posiciones horizontales de los agujeros de tornillo

Para encontrar las posiciones horizontales de los agujeros de tornillo, determine el ancho de la puerta al medir del borde exterior del montante de la puerta izquierda hasta el borde exterior del montante de la puerta derecha. Luego, determine el ancho del panel de la puerta al medir del borde interior del montante de la puerta izquierda hasta el borde interior del montante de la puerta derecha. Estas dos mediciones determinarán el área disponible para aplicar los tornillos a los agujeros para montar la abrazadera de la puerta. Ubique su número de Armado de producto en el diagrama. Sus mediciones deberán quedar entre una de las distancias mínimas y las máximas en el diagrama. Esto determinará cómo montar la abrazadera de la puerta; el lado A debe enfrentarse al centro de la puerta o el lado B debe enfrentarse al centro de la puerta. Manteniéndose dentro de las distancias mínimas y máximas del diagrama, marque la posición horizontal del agujero del tornillo en ambos montantes de la puerta de manera que la distancia desde el centro de la puerta a cada marca sea igual. Nota: En el caso que la puerta del gabinete esté construida con un panel central, asegúrese que las marcas no estén posicionadas en el plinto del armazón de la puerta. Permita suficiente despejo desde el borde del plinto.

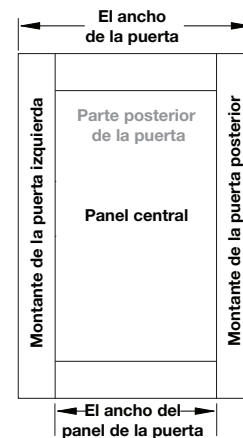

4 Conecte las abrazaderas de la puerta al armazón del gabinete

Esta es la posición vertical del agujero superior que se usará para conectar la abrazadera de la puerta con la puerta del gabinete. Conecte una de las abrazaderas usando los tornillos Phillips de cabeza plana autorroscantes #6-18 x 5/8" (1.6 cm.) en los agujeros acanalados de la abrazadera de la puerta. Repita en el otro lado.

Paso opcional

À l'aide d'un foret de 1/16 po. (1,6 mm), percez des avant-trous pour insérer les vis.

5 Conecte la puerta del gabinete al conjunto de la base deslizante

Introduzca un tornillo Phillips sin tuerca de cabeza plana #10-24 x 1/4" (6.35 mm.) (D) en cada agujero redondo de la abrazadera de la puerta. Gire 2 - 3 veces. Extienda el conjunto de la base deslizante (con las abrazaderas laterales conectadas) hacia afuera del gabinete interior hasta alcanzar una posición que le permite trabajar cómodamente. Alinee los tornillos de cabeza plana en la abrazadera de la puerta con los ojales en la abrazadera deslizante. Introduzca a través del ojo de la cerradura y presione hacia abajo hasta que los tornillos de cabeza plana estén completamente alojados. De ser necesario, suelte los tornillos de cabeza plana un poco para verificar que los tornillos estén completamente alojados. Apriete los tornillos.

6 Ajuste la puerta

Cierre la puerta del gabinete y el conjunto deslizante. Verifique que la puerta esté alineada de lado a lado, hacia arriba y hacia abajo tanto como la inclinación. Para efectuar ajustes entre el lado y la parte superior y el otro lado, suelte y vuelva a posicionar los tornillos en los agujeros acanalados de la abrazadera de la puerta. De ser necesario efectuar ajustes entre arriba y abajo, suelte y vuelva a posicionar los tornillos en los agujeros acanalados de la abrazadera de la puerta. Para efectuar ajustes de inclinación, suelte y vuelva a posición los tornillos en la posición más posterior en la parte inferior de las abrazaderas deslizantes (dónde están conectados a las piezas deslizantes).

El montaje ahora está completo.

Número de armado del producto	El lado "B" encarándose al centro de la puerta		El lado "A" encarándose al centro de la puerta	
	Distancia Mínima	Distancia Máxima	Distancia Mínima	Distancia Máxima
Ensamblajes de montaje inferior normal				
PSW9-1-20	8-15/32"	8-15/16"	10-7/16"	11-7/16"
PSW10-1-35	9-15/32"	9-15/16"	11-7/16"	12-7/16"
PSW12-1-50	11-15/32"	11-15/16"	13-7/16"	14-7/16"
PRC12-2-27	11-15/32"	11-15/16"	13-7/16"	14-7/16"
PSW15-1-20	14-15/32"	14-15/16"	16-7/16"	17-7/16"
PSW15-2-20	14-15/32"	14-15/16"	16-7/16"	17-7/16"
PSW15-2-35	14-15/32"	14-15/16"	16-7/16"	17-7/16"
PSW15-3-20	14-15/32"	14-15/16"	16-7/16"	17-7/16"
PSW24-4-27	23-15/32"	23-15/16"	25-7/16"	26-7/16"
Ensamblajes de montaje inferior de soft-close				
	Distancia Mínima	Distancia Máxima	Distancia Mínima	Distancia Máxima
BSC9-1-20	8-3/8"	8-13/16"	10-11/32"	11-11/32"
BSC10-1-35	9-3/8"	9-13/16"	11-11/32"	12-11/32"
BSC12-1-50	11-3/8"	11-13/16"	13-11/32"	14-11/32"
BSC12-2-27	11-3/8"	11-13/16"	13-11/32"	14-11/32"
BSC15-1-20	14-3/8"	14-13/16"	16-11/32"	17-11/32"
BSC15-2-20	14-3/8"	14-13/16"	16-11/32"	17-11/32"
BSC15-2-35	14-3/8"	14-13/16"	16-11/32"	17-11/32"
BSC15-3-20	14-3/8"	14-13/16"	16-11/32"	17-11/32"
BSC24-4-27	23-3/8"	23-13/16"	25-11/32"	26-11/32"

Los anchos entre las ranuras (ubicadas en la línea central de la puerta) solapamiento de entre 1/4 y 1/2 pulg. (6.35 mm. - 12.7 mm.)

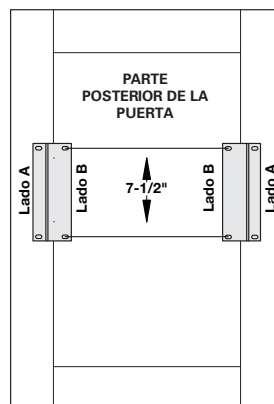

El lado "B" encarándose al centro de la puerta

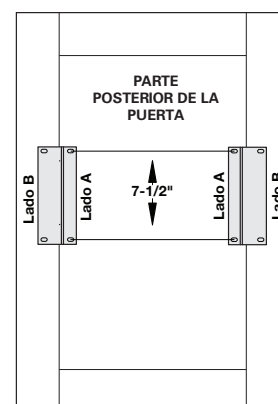

El lado "A" encarándose al centro de la puerta