

Tools Required • Outils requis • Herramientas requeridos

Wrench (included) • Clé (incluse) • Llave (incluida)

Drill (3/32") • Perceuse (3/32") • Taladro (3/32")

Phillips Screw Driver • Tournevis Phillips • Destornillador Phillips

Fine Tooth Saw (optional) • Scie à dents fines (optionnelle) • Sierra de dientes finos (opcional)

Tape Measure • Ruban à mesurer • Cinta métrica

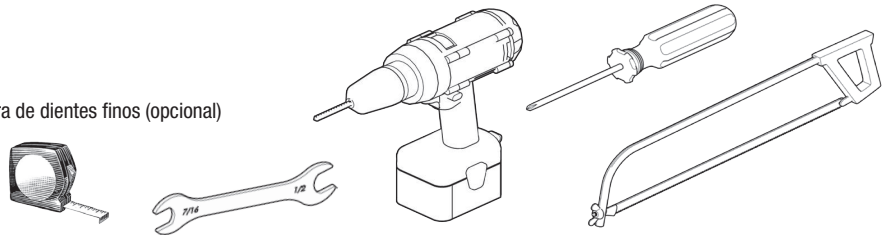

CONTENTS

A. Track	1
B. Carrier	2
C. Quick Release Top Mount Plate	2
D. Door Guide Kit	2
E. Door Bumper Kit	1
F. #8 x 1" Pan Head Screw	16

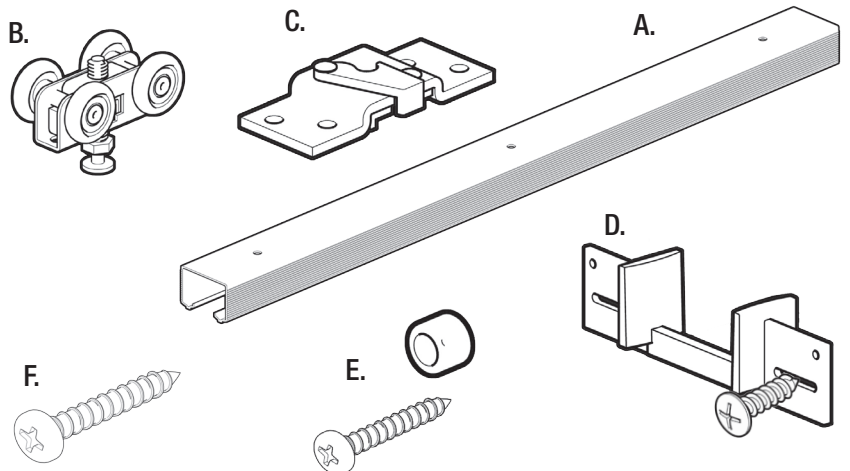

QUINCAILLERIE POUR PORTE COULISSANTE – PORTE COULISSANTE ESCAMOTABLE

PKT-250A • Pour 1 porte jusqu'à 68 kg chacune d'une épaisseur de 3,5 cm à 4,4 cm

CONTENU

2-Portes

A. Rail	1
B. Partie portante	2
C. Plaque supérieure à relâchement rapide	2
D. Ensemble de guidage de porte	2

CONTENU

2-Portes

E. Ensemble de butoir de porte	1
F. #8 x 1" Vis tête cylindrique	16

HERRAJE PARA PUERTA DE CORREDERA – EMPOTRADA

PKT-250A • Para 1 puerta de hasta 68 kg cada una y de 3,5 cm a 4,4 cm de grosor

CONTENIDO

2-Puertas

A. Carril	1
B. Mecanismo de arrastre	2
C. Placa para montaje superior de liberación rápida	2
D. Kit para la guía de la puerta	2

CONTENIDO

2-Puertas

E. Kit para el tope de la puerta	1
F. #8 x 1" Tornillos cabeza plana	16

1 PREPARE OPENING

H_{max} = Door Height + 3-1/16" • H_{min} = Door Height + 2-7/16"

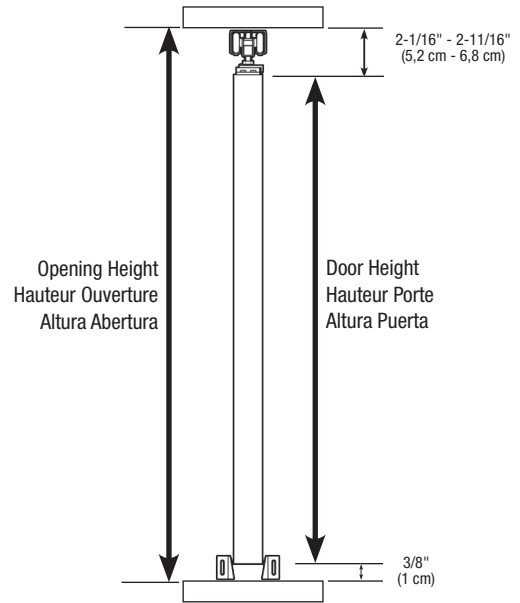

2 MOUNT FRAME HARDWARE

- Center track in opening.
- To take advantage of the key-holed slots, be sure there is a minimum 3/4" gap from the finished opening to the track. If necessary, track may be cut with a fine tooth saw.
- **IMPORTANT:** Place hangers loose into track before securing.
- Using track as template, mark screw locations.
- Drill 3/32" pilot holes and secure with (#8 x 1") screws. (F)
- To allow future replacement in the field, the screws installed through the track to the header in the pocket side must be backed out one half turn after seating the track.

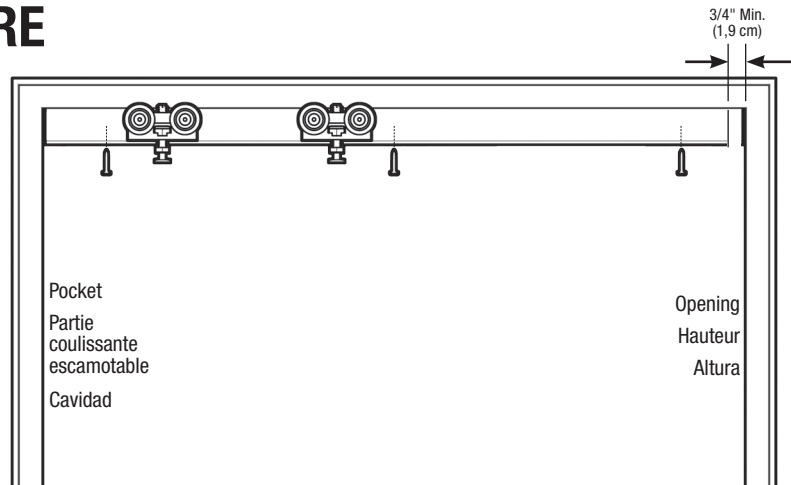

3 MOUNT DOOR HARDWARE

- Place quick release top mount plates on top of each door at the distance shown from the outside edge.
- Using brackets as a template, drill 3/32" diameter holes and secure with (#8 x 1") screws. (F)
- Secure door bumper as shown.

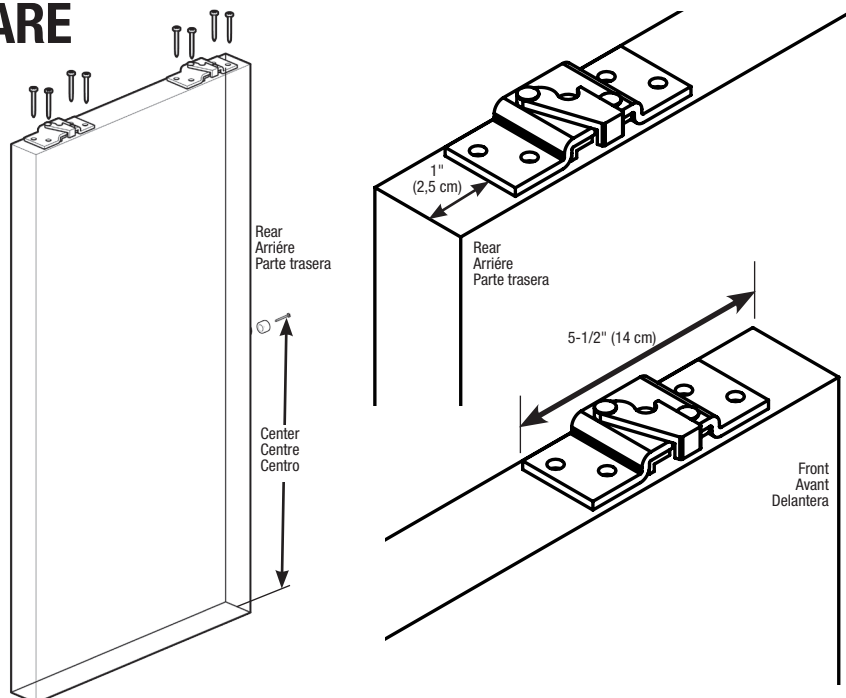

4 HANG DOOR

- Open quick release latches on brackets.
- Slide door onto carrier screws and close latch.

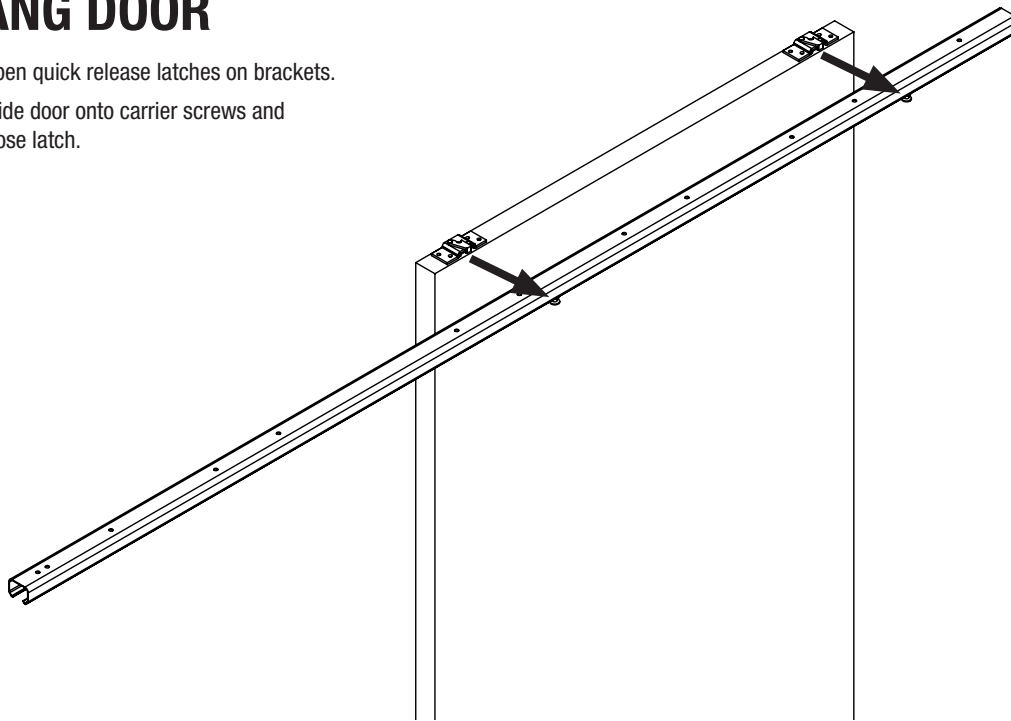

5 ADJUST AND FINISH

- Adjust door square to jamb by rotating carrier adjustment screw.
- Install door guides on finished trim at base of door.

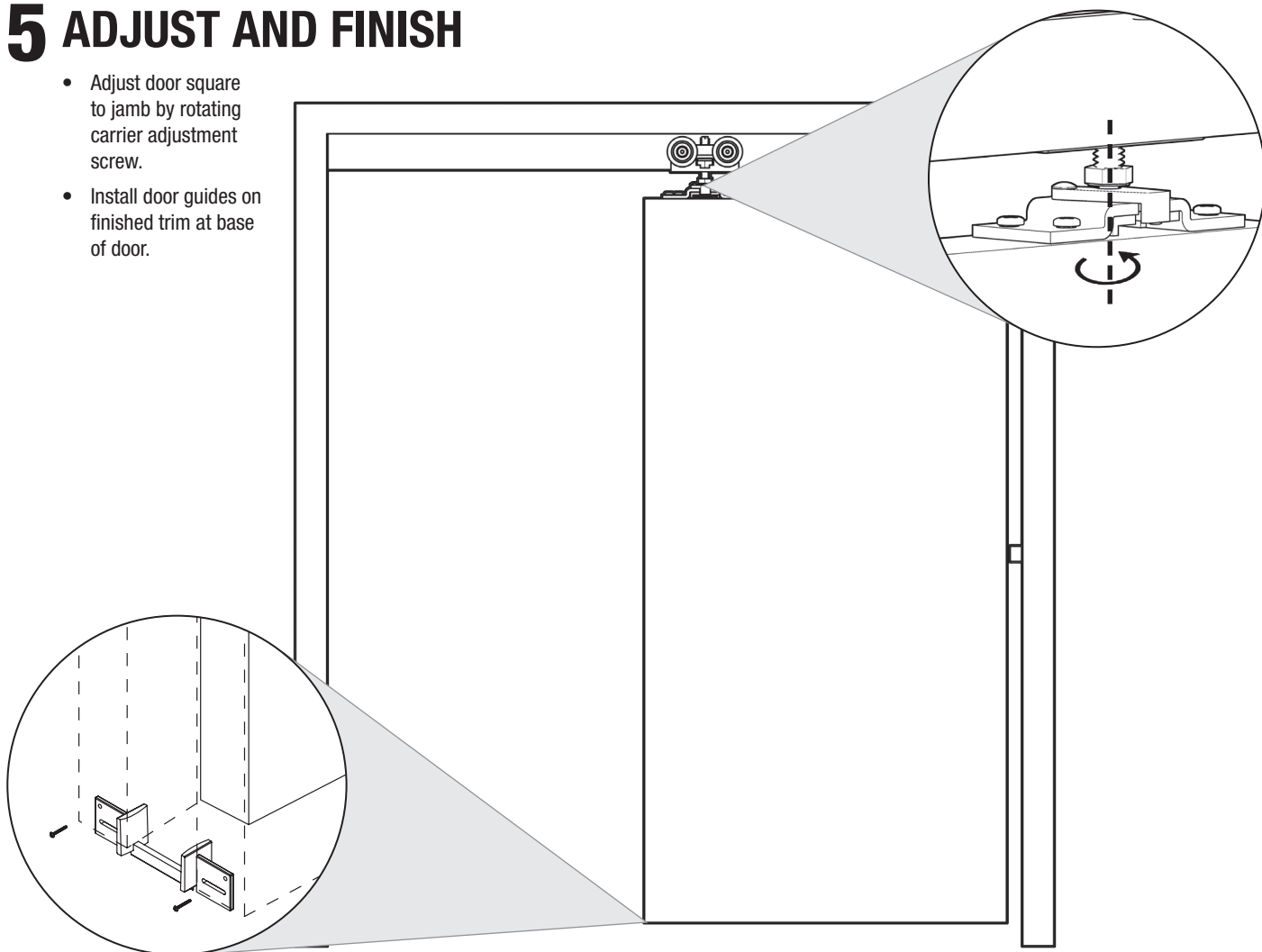

1 PRÉPARATION DE L'OUVERTURE

Hmax = Haut. porte + 7,8 cm

Hmin = Haut. porte + 6,2 cm

Largeur de l'ouverture sommaire = 2 x la largeur de la porte + 2,5 cm

2 INSTALLATION DE LA QUINCAILLERIE DE CADRE

- Centrez le rail dans l'ouverture.
- Pour tirer avantage des fentes pour les clés, assurez-vous d'avoir un espace d'au moins 3/4 po. entre le rail et l'ouverture finie. Si nécessaire, le rail peut être coupé avec une scie à dents fines.
- **Important:** Placez les cintres lâches sur le rail avant de fixer.
- En utilisant le rail comme référence, marquez les emplacements des vis.
- Percez un trou de 3/32 po. et fixez le butoir avec une vis (#8 x 1 po.). (F)
- Afin de permettre un remplacement ultérieur, les vis installées dans le rail jusque dans le linteau du côté de la poche doivent être retirées d'un demi-tour après l'installation du rail.

3 INSTALLATION DE LA QUINCAILLERIE DE PORTE

- Placez les tables de montage supérieures au-dessus de chaque porte à la distance indiquée à partir du bord extérieur.
- En utilisant les supports comme référence, percez des trous de 3/32 po. et fixez avec des vis (#8 x 1 po.). (F)
- Fixez le butoir (tel que montré).

4 INSTALLATION DES PORTES

- Ouvrez les loquets de libération rapide sur les supports.
- Faites glisser la porte sur les vis de porteurs et fermez le loquet.

5 AJUSTEMENT ET FINITION

- Ajustez la porte au support à l'aide de la vis d'ajustement.
- Installez les guides de la porte sur l'habillage fini, à la base de la porte.

PREPARAR ABERTURA

Altura máxima = Altura de la puerta + 7,8 cm

Altura mínima = Altura de la puerta + 6,2 cm

Ancho aproximado de la abertura = 2 x Ancho de puerta + 2,5 cm

2 MONTAR LOS HERRAJES DEL MARCO

- Centre el carril en la apertura.
- Para aprovechar las ranuras para cerradura, asegúrese de que exista un espacio mínimo de 1,9 cm desde la apertura terminada hasta el carril. Si fuese necesario, se puede cortar el carril con una sierra de dientes finos.
- **Importante:** Coloque los colgadores con holgura dentro del carril antes de asegurar.
- Usando el carril como base, marque las ubicaciones de los tornillos.
- Perfore orificios de 0,2 cm de diámetro y asegure el tope de la puerta con tornillo (#8 x 2,5 cm). (F)
- A fin de permitir futuros reemplazos en el lugar de instalación, los tornillos colocados a través del carril hasta la cabecera del lado de la cavidad deben introducirse media vuelta después de asentar el carril.

3 MONTAR LOS HERRAJES DE LA PUERTA

- Coloque las placas para montaje superior de liberación rápida en la parte superior de cada puerta a la distancia que se muestra desde el borde externo.
- Usando los soportes como base, perfore orificios de 2,4 mm y asegure con tornillos (#8 x 2,5 cm). (F)
- Asegure el tope de la puerta como se muestra en la ilustración.

4 COLGAR LAS PUERTAS

- Abra los pestillos de liberación rápida de los soportes.
- Deslice la puerta sobre los tornillos del mecanismo de arrastre y cierre el pestillo.

5 AJUSTE Y ACABADO

- Ajuste la escuadra de la puerta a la jamba rotando el tornillo de ajuste del mecanismo de arrastre.
- Instale las guías sobre el borde terminado en la base de la puerta.