

BASE CABINET ROLL-OUT

Installation Instructions

Inspect all parts and read all instructions prior to beginning assembly and installation.

Parts Included

- A. Frame sub-assembly
 - B. Mounting screw package
- Note: Baskets sold separately

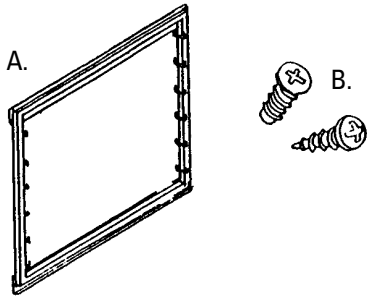

Tools Required

- Phillips screwdriver
- Drill with 1/16" bit for pilot holes (optional)

Product Assemblies

BCO20E
BCO2456
BCO2456DM

Step 1 This unit can be mounted on either side of your cabinet. Determine which side is the most convenient. Locate frame inside the cabinet and align the first hole in each slide with the cabinet front frame. Fasten with two wood screws (sharp point). (Optional step; mark with pencil and pre-drill holes). For system 32mm cabinets, locate frame inside the cabinet and align the first hole in each slide with the pre-drilled holes. Fasten with the two euro-screws (blunt point) provided.

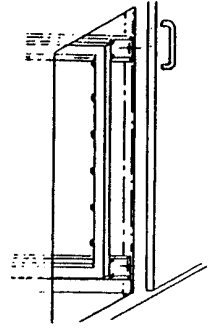

Step 2 Slide frame out to expose the back mounting holes in the slides. If spacers are needed (not supplied), place between the cabinet wall and slide as shown. Fasten with wood screws (sharp point). You may need to use longer screws than provided if a spacer is used. For system 32mm cabinets, slide frame out to expose the holes which align with the pre-drilled holes in the back of the cabinet. Fasten with two euro-screws (blunt point) provided.

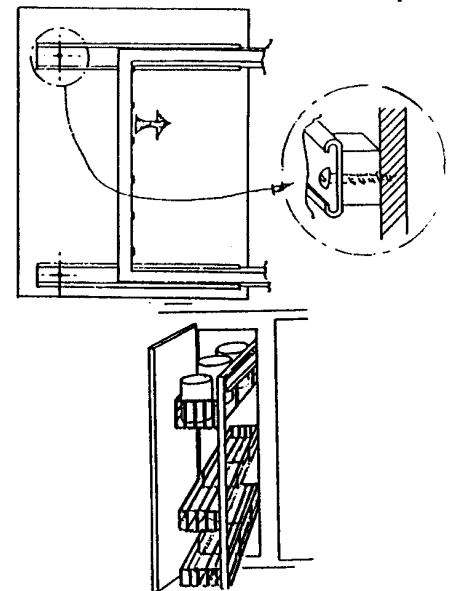

step 1

step 2



Real Solutions
For Real Life.™

KNAPE & VOGT MANUFACTURING COMPANY

P.O. Box 191, Muncie, IN 47308

0.899.6536 • 765.288.8730 • Fax 765.288.0851 • www.kv.com

RN-214EFS 02/03

Liste des pièces

- A. Sous-cadre
- B. Vis de montage
emarque : Les corbeilles sont endues séparément.

Piezas Incluidas:

- A. Subensamblaje del armazón
- B. Paquete de tornillos de montaje

Nota: Se venden las cestas por separado

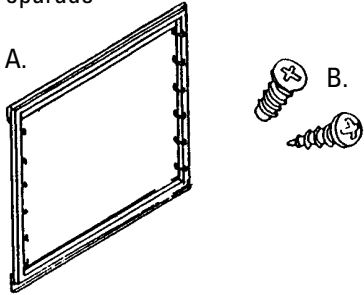

Outils indispensables:

- Tournevis cruciforme
- Perceuse avec mèche de 1,5 mm (1/16 in.) pour le perçage d'avant-trous (en option)

Herramientas Necesarias:

- Destornillador Phillips
- Taladro con una broca que mide 1.6mm para los agujeros pilotos (opcional)

Assemblages:

Ensamblaje de productos

- BCO20E
- BCO2456
- BCO2456DM

NOTICE DE MONTAGE

Corbeille coulissante pour armoire sur plancher

Inspectez toutes les pièces et lisez toutes les instructions avant de procéder à l'assemblage et à l'installation.

Étape 1

Cette unité peut être montée sur n'importe quel côté de votre armoire. Déterminez quel côté est le plus pratique. Situez le bâti à l'intérieur de l'armoire et alignez le premier trou de chaque glissière avec le bâti avant de l'armoire. Fixez avec deux vis à bois (pointe aiguë). (Étape optionnelle : tracez des repères au crayon et percez des avant-trous.) Pour les armoires de système 32 mm, situez le bâti à l'intérieur du cabinet et alignez le premier trou de chaque glissière avec les avant-trous. Fixez avec les deux vis euro (pointe émoussée) fournies.

Étape 2

Faites glisser le bâti hors de l'armoire pour accéder aux trous de montage arrière des glissières. Si des entretoises s'avéraient nécessaires (non fournies), placez-les entre la paroi de l'armoire et la glissière (voir schéma). Fixez avec des vis à bois (pointe aiguë). Des vis plus longues peuvent être nécessaires si vous y placez une entretoise. Pour les armoires de système 32 mm, sortez le bâti pour accéder aux trous qui s'alignent avec les avant-trous percés au dos de l'armoire. Fixez avec les deux vis euro (pointe émoussée) fournies.

INSTRUCCIONES DE INSTALACIÓN

La unidad deslizante para el gabinete de base

Inspeccione todas las piezas y lea todas las instrucciones antes de comenzar con el armado y la instalación.

Paso 1

Se puede montar esta unidad en cualquiera de los lados de su gabinete. Determine cuáles de los lados será el más conveniente. Coloque el armazón adentro del gabinete y alineé el primer agujero en cada deslizador con el armazón de la parte frontal del gabinete. Sujete con dos tornillos de madera (puntiagudos). (Paso opcional; marque con lápiz y pre-taladre los agujeros). Para los gabinetes del sistema 32mm, coloque el armazón adentro del gabinete y alineé el primer agujero en cada deslizador con los agujeros pre-taladrados. Sujete con los dos euro-tornillos (despuntados) provistos.

Paso 2

Deslice armazón afuera del gabinete para descubrir los agujeros de montaje de la parte posterior de los deslizadores. Si se necesitan usar espaciadores (no suministrados), coloque entre la pared del gabinete y el deslizador de la manera indicada. Sujete con tornillos de madera (puntiagudos). Es posible que necesite usar tornillos más largos que los provistos si se usa un espaciador. Para los gabinetes del sistema 32mm, deslice el armazón afuera del gabinete para descubrir los agujeros que se alinean con los agujeros pre-taladrados en la parte posterior del gabinete. Sujete con los dos euro-tornillos (despuntados) provistos.

1

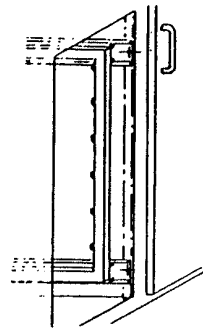

2

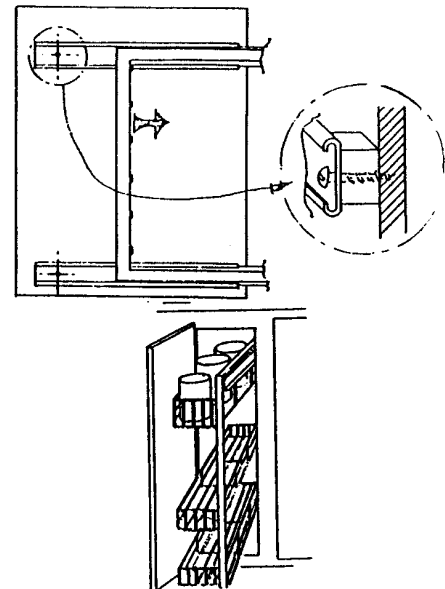

Real Solutions
For Real Life.™

KNAPE & VOGT MANUFACTURING COMPANY

P.O. Box 191, Muncie, IN 47308

9.6536 • 765.288.8730 • Fax 765.288.0851 • www.kv.com